



RENTAL

ALQUILER Y VENTA DE SOLUCIONES
DE ESPACIOS MODULARES

El Futuro es Modular



Somos una de las principales compañías del mundo dedicadas al alquiler, venta y fabricación de espacios modulares de alta tecnología.

Nuestra misión y propósito es entregar soluciones de espacios para mejorar la vida de las personas a través de la innovación y el diseño.

EL FUTURO ES MODULAR

Porque creemos en el valor del tiempo, el respeto al medio ambiente y la importancia de la eficiencia y la calidad, en nuestras soluciones apostamos por la arquitectura y construcción modular. Una solución inmediata, económica y adaptable a cualquier necesidad de nuestros clientes.

Ventajas de alquilar nuestros módulos



- Adaptables a cualquier proyecto y necesidad del cliente.
- Para todo tipo de terrenos o ubicación.
- Altos estándares de calidad.
- Reducción de inversión al alquilar.
- Reducción de la base imponible, al ser el alquiler un gasto.
- Capacidad de respuesta inmediata. Una planta de producción y dos oficinas de distribución a lo largo del país.
- Servicio post-venta de alta calidad. Mantenimiento de módulos.
- Experiencia en construcción. Reconocida y certificada. ISO 9001 Calidad, ISO 14001 Gestion Ambiental, ISO 45001 Gestión de seguridad y Salud en el trabajo.



TOP 1

OFICINA MODULAR

Ver tour virtual



Un módulo básico para todo tipo de aplicaciones.

De alta calidad y medidas apropiadas para ocupar poco espacio. Cómodo y combinable con otros módulos.

La línea Top cuenta con aislación térmica, un sistema eléctrico interior a perímetro, ventanas termopanel, puerta metálica y aire acondicionado opcional.

Interior luminoso, terminaciones finas.

Medidas

Largo	6,00 m
Ancho	2,50 m
Altura exterior	2,80 m
Superficie	15 m ²

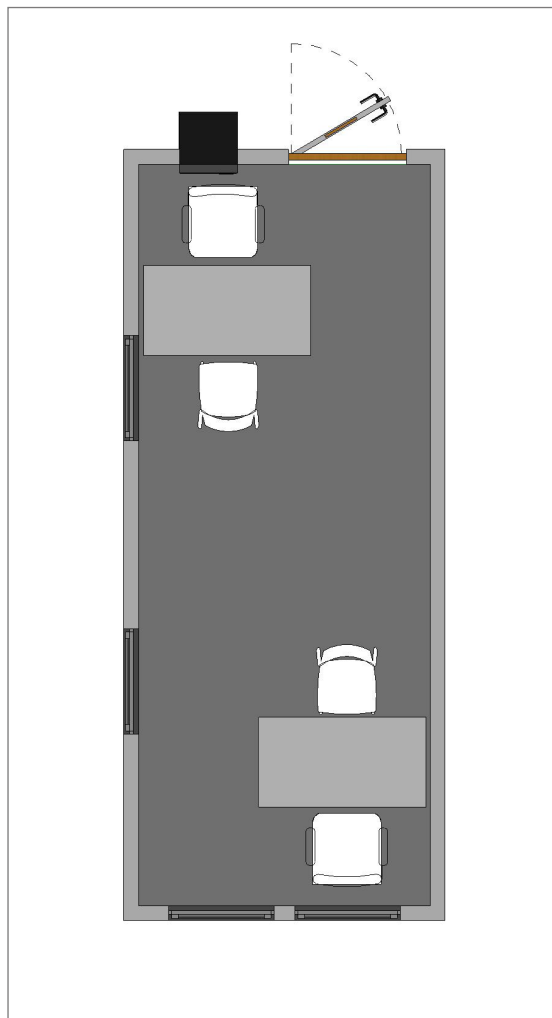

TOP 1WC

OFICINA MULTIUSO CON BAÑO

Ver tour virtual



Combinable con otros módulos en diferentes formas: lateralmente, uno sobre otro. Instalación rápida y sencilla.

El módulo **TOP1 WC** puede utilizarse para oficina.

El módulo **TOP1 WCD** puede utilizarse para dormitorio o camarín.

Medidas

Largo	6,00 m
Ancho	2,50 m
Altura exterior	2,80 m
Superficie	15 m ²

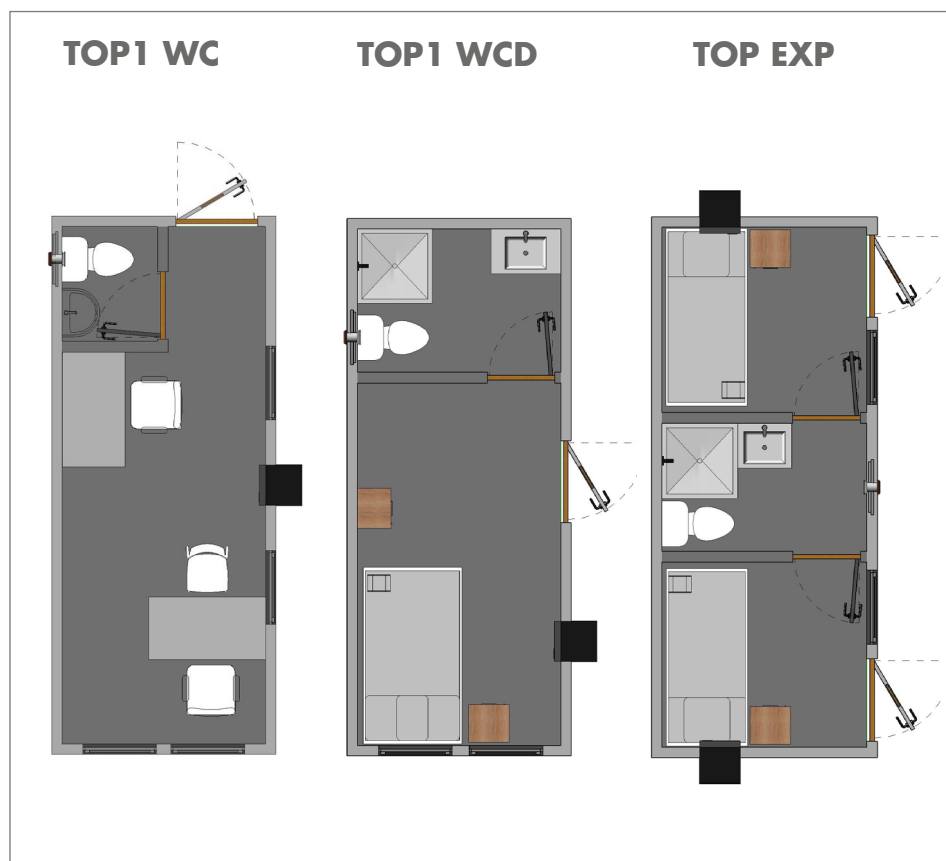

TOP 2

SALA DE VENTAS, OFICINAS O REUNIONES

Ver tour
virtual



Módulo grande, de uso variado y fácil de combinar con otras unidades. Usado para oficinas, salas de mantenimiento, dormitorio o comedor.

Medidas

Largo	10,00 m
Ancho	2,50 m
Altura exterior	2,80 m
Superficie	25 m ²

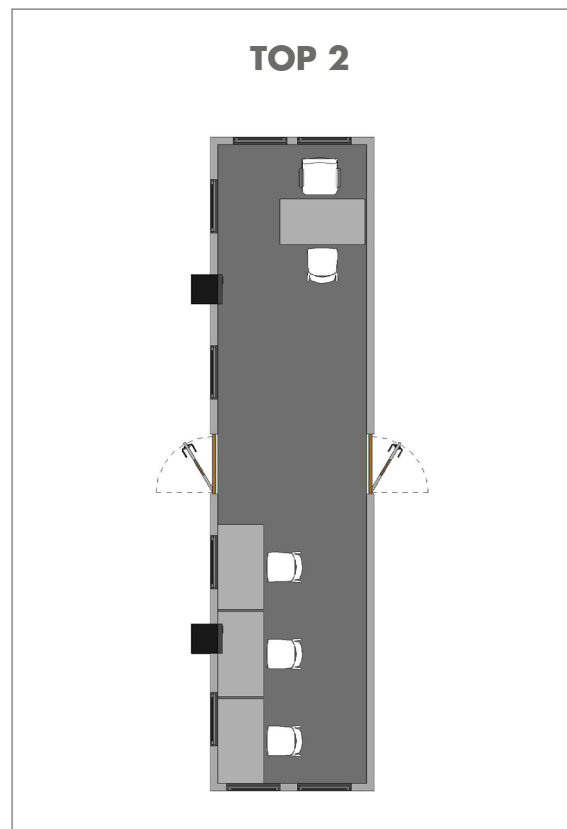

TOP SMU

GRAN ESPACIO PARA OFICINAS Y VIVIENDA TEMPORAL

El **TOP SMU** es un módulo amplio y de gran capacidad. Para distintas aplicaciones, como salas de clases, sala de conferencia, recreación, gimnasios, etc.

Puede generar salas de 45, 60 y más m².

Medidas

Largo	6,00 m
Ancho	5,00 m
Altura exterior	2,80 m
Superficie	30 m ²



Soluciones para oficinas amplias y cómodas, y con posible dormitorio anexo

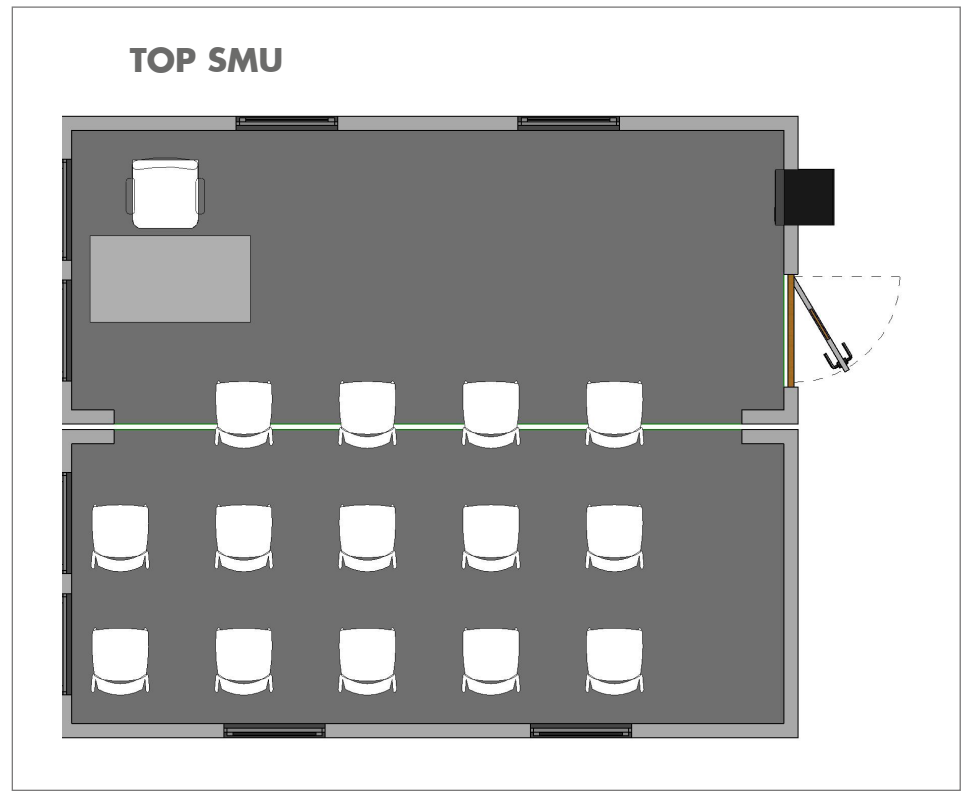

TOP 6

Ver tour
virtual



BAÑO PARA 30 PERSONAS

Módulo de baños, eficiente y apropiado para grandes obras de construcción.

La línea TOP que incluye baño, considera artefactos sanitarios y la conexión sanitaria interior a perímetro.

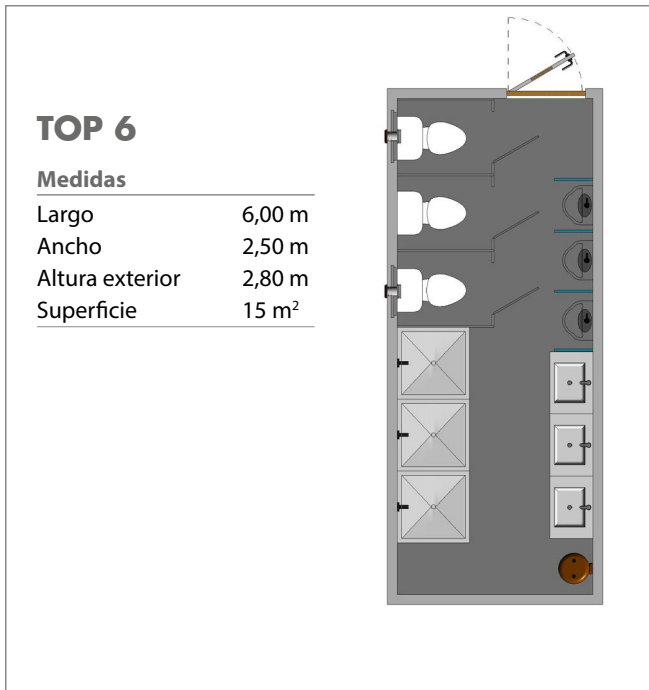

TOP 7

Ver tour
virtual



BAÑO MIXTO O VARONES

Módulo de baños para uso en terreno, especialmente diseñado para eventos especiales. Se ofrece en dos opciones: mixtos o sólo varones.

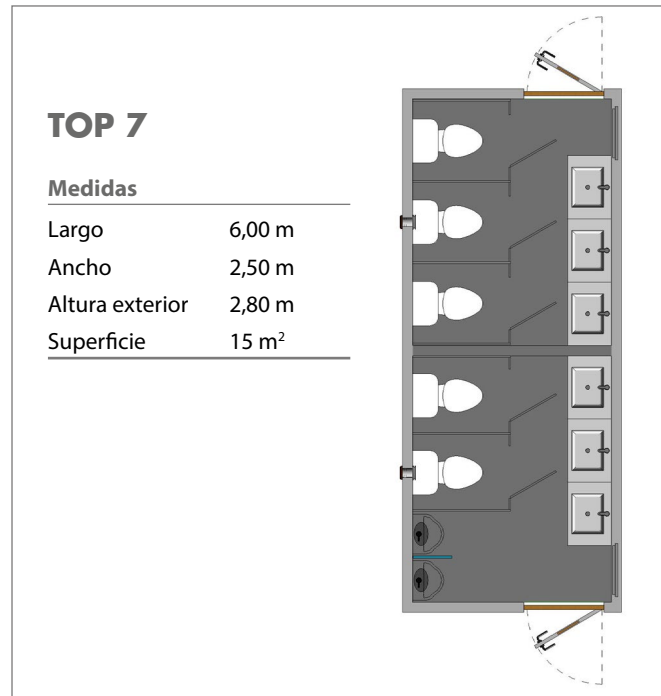

TOP Duchas

PARA 30 PERSONAS

Ver tour virtual



Módulo de baños para 30 personas, con 6 cubículos de ducha, 1 termo eléctrico.

Cómodo y de amplio espacio interior.



TOP Duchas

Medidas

Largo	6,00 m
Ancho	2,50 m
Altura exterior	2,80 m
Superficie	15 m ²

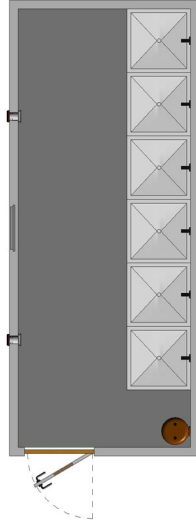

TOP Junior

OFICINA PEQUEÑA

Ver tour virtual



Módulo pequeño, usado para controles de acceso, caseta de guardia, oficina, boletería.



TOP Junior

Medidas

Largo	3,00 m
Ancho	2,50 m
Superficie	7,5 m ²

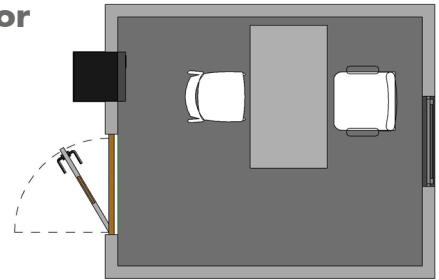

TOP caseta de vigilancia

La **TOP CASETA DE VIGILANCIA**, es un módulo pensado para la seguridad y protección, ya sea de un campamento o algún terreno en especial. Es el módulo más pequeño de la flota.



TOP caseta de vigilancia

Medidas

Largo	1,50 m
Ancho	1,50 m
Altura exterior	2,80 m
Superficie	2,25m ²

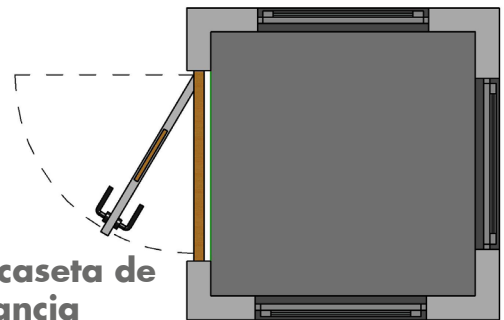

SmartFlex OFICINA COMBINABLE EN TERRENO

Ver tour virtual



Un módulo característico por su flexibilidad, combinable y usado para distintas aplicaciones. De alta calidad y poco espacio en terreno.

Su arco metálico desarmable permite trasladar hasta 8 unidades en un camión plataforma de 12 metros.

Medidas

Largo	6,00 m
Ancho	2,50 m
Altura exterior	2,80 m
Superficie	15 m ²



Su facilidad de transporte y flexibilidad en terreno permite armar edificios mayores con rapidez y eficiencia, combinando con módulos similares o con otros de baños, bodegas o dormitorios

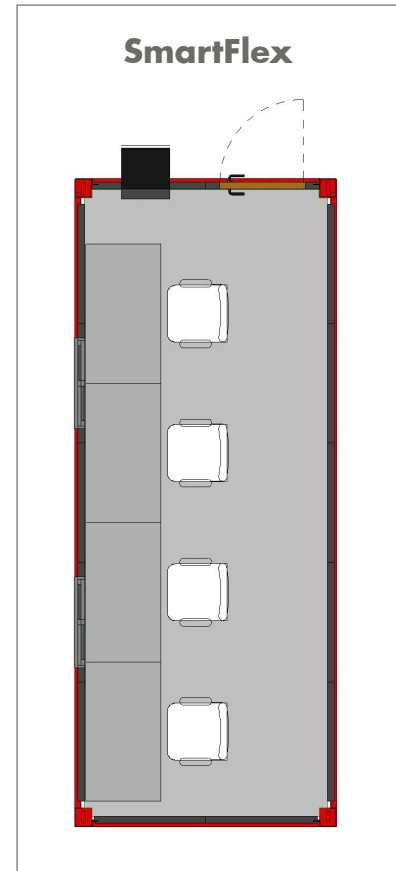

Smart 6

BAÑO OBRAS DE CONSTRUCCIÓN

El **SMART 6**, es un módulo de batería de baños: (03 inodoros, 03 lavatorios, 03 urinarios, 03 duchas y 01 terma).

Apropiado para grandes obras de construcción. Las instalaciones son perimétricas. Fácil de montar con otros módulos.

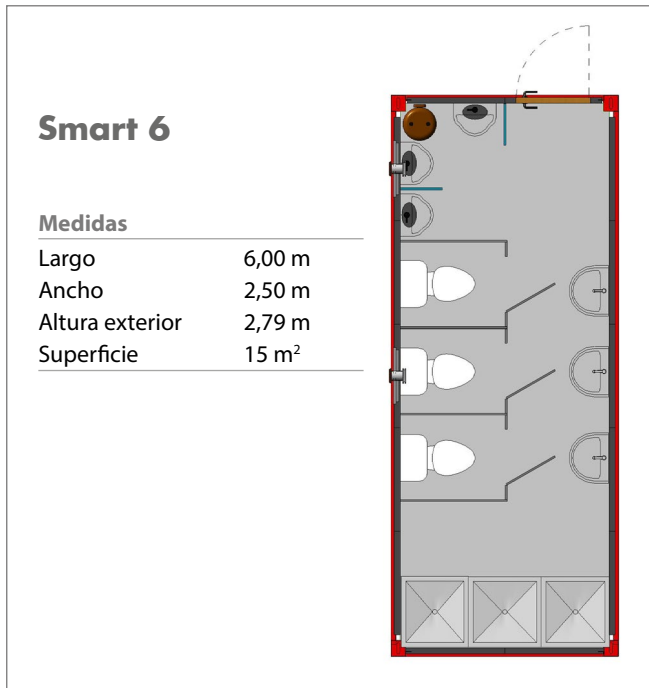

Smart 7

BAÑO PARA HOMBRES Y MUJERES

Ver tour virtual



El **SMART 7**, es un módulo con dos baterías de baños: uno para damas (03 inodoros y 03 lavatorios) y otro para caballeros (02 inodoros, 03 lavatorios, 02 urinarios y 01 terma).

Las instalaciones son perimétricas. Ideal para montar con otros módulos.

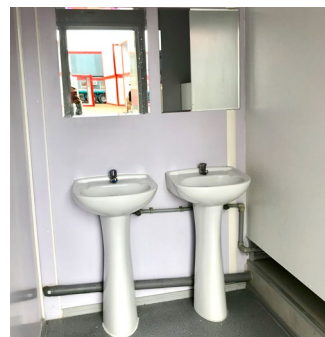
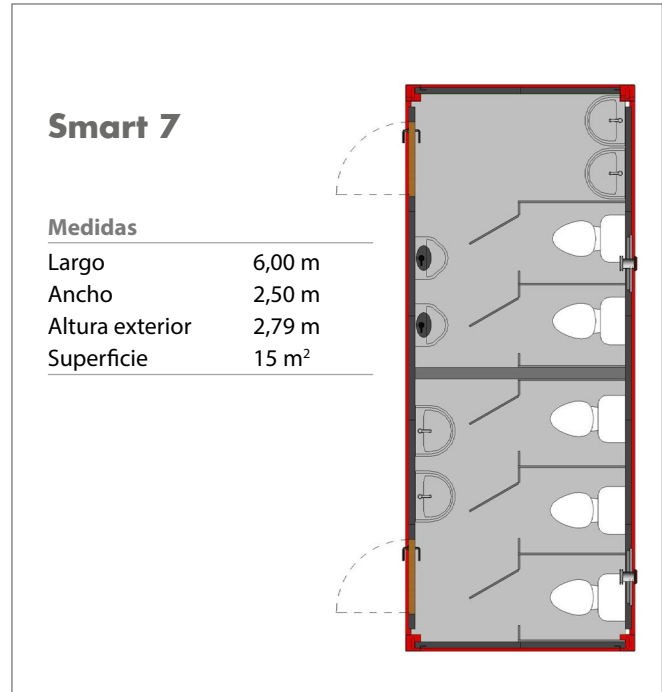

Smart Duchas MÓDULO PARA DUCHAS

Ver tour virtual



El **SMART DUCHAS**, es un módulo de baños con 6 cubículos de duchas y una terma, ideal para vestuarios o campamentos.

Medidas

Largo	6,00 m
Ancho	2,50 m
Altura exterior	2,79 m
Superficie	15 m ²



Smart Duchas

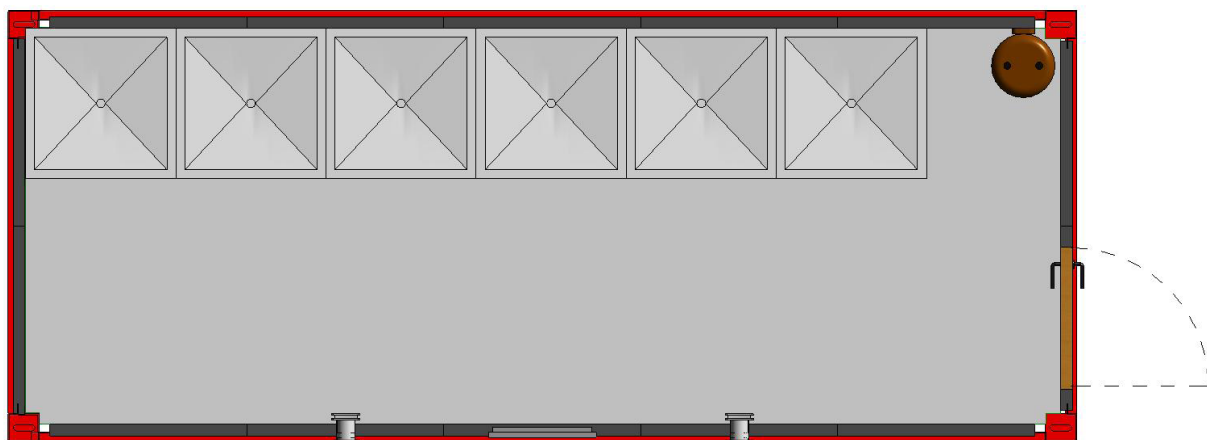

Smart EXP DORMITORIOS Y OFICINAS

El **SMART EXP**, es un módulo que cuenta con baño completo (inodoro, lavatorio, ducha y terma) y dos habitaciones. Ideal para uso de dormitorios y/o oficinas. Las instalaciones son perimétricas. Es fácil de montar con otros módulos.

Medidas

Largo	6,00 m
Ancho	2,50 m
Altura exterior	2,79 m
Superficie	15 m ²

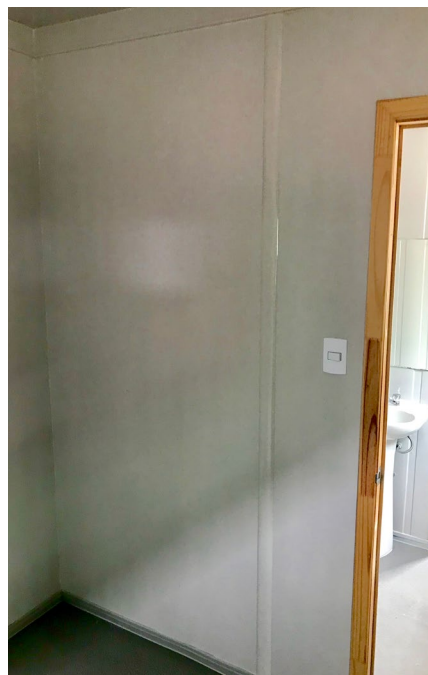
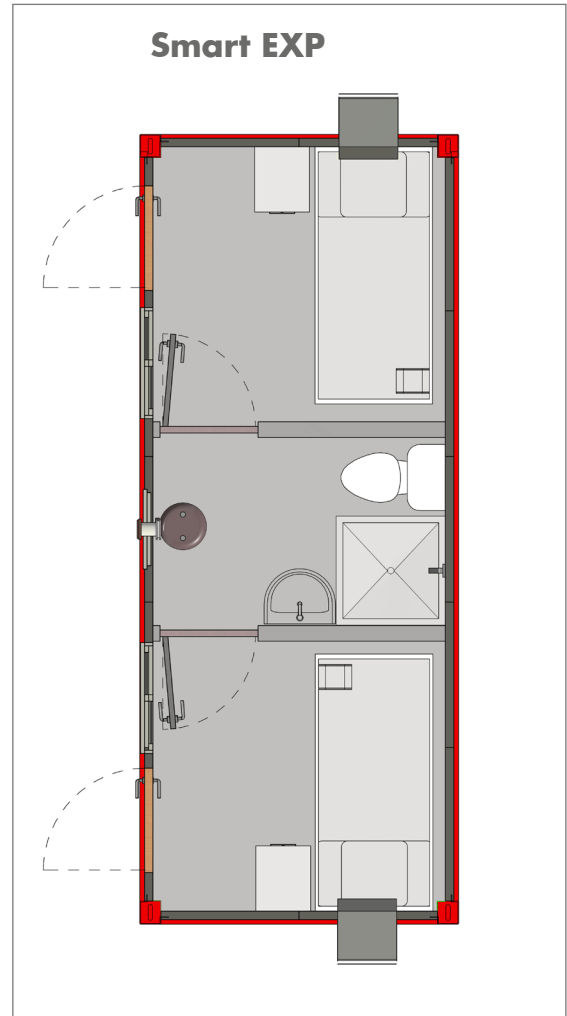

Smart WC OFICINA U OTROS EQUIPAMIENTOS

Ver tour virtual



El **SMART WC**, es un módulo que cuenta en su interior con un medio baño: inodoro y lavatorio, ideal para oficinas y otros equipamientos. Es fácil de montar con otros módulos.

Medidas

Largo	6,00 m
Ancho	2,50 m
Altura exterior	2,79 m
Superficie	15 m ²

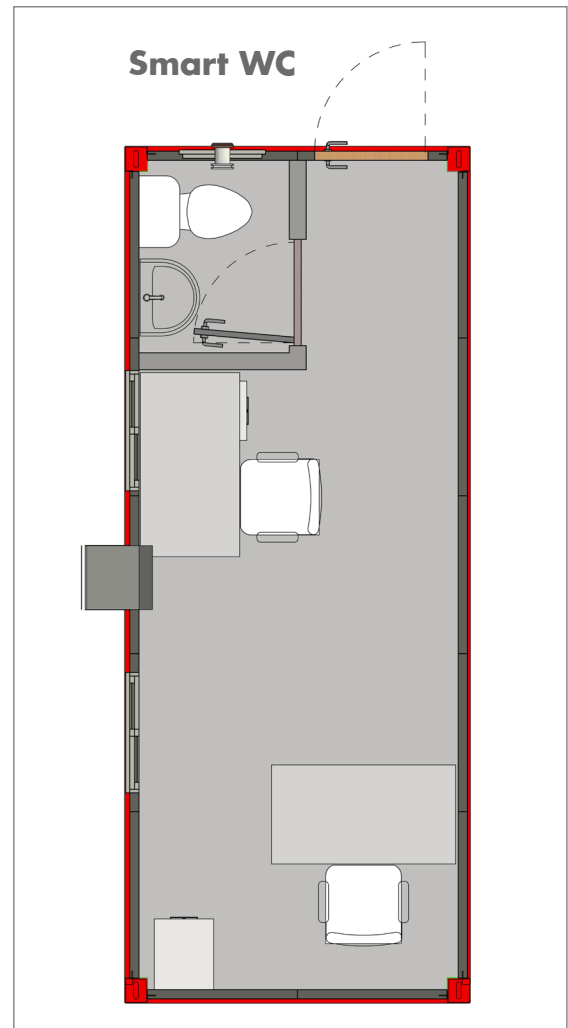

Smart WCD MÓDULO PARA DORMITORIOS

El **SMART WCD**, es un módulo que cuenta en su interior con un baño completo: inodoro, lavatorio, ducha y terma. Ideal para dormitorios. Fácil de montar con otros módulos.

Medidas

Largo	6,00 m
Ancho	2,50 m
Altura exterior	2,79 m
Superficie	15 m ²

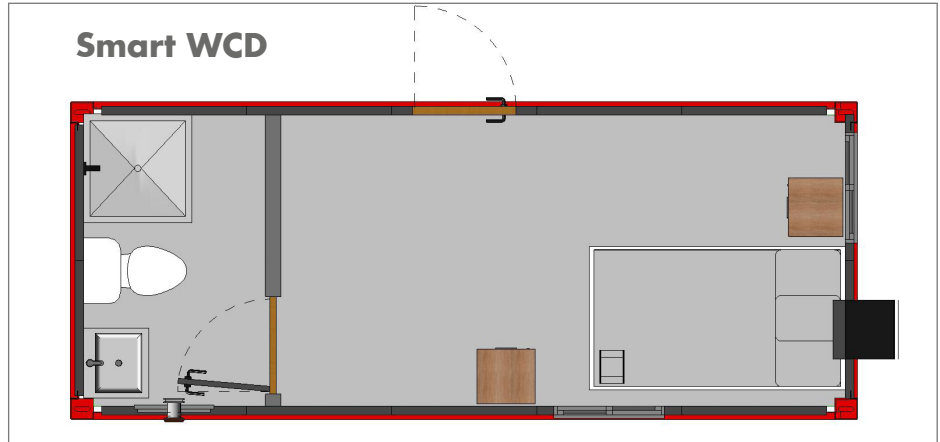

Smart sala de ventas OFICINA DE VENTAS

El **SMART SALA DE VENTAS**, es un módulo básico diseñado especialmente para showroom.

Fácil de montar con otros módulos.

Medidas

Largo	6,09 m
Ancho	2,50 m
Altura exterior	2,79 m
Superficie	15 m ²

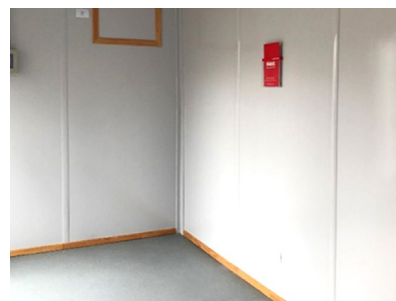
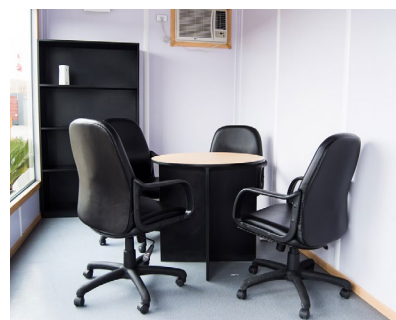
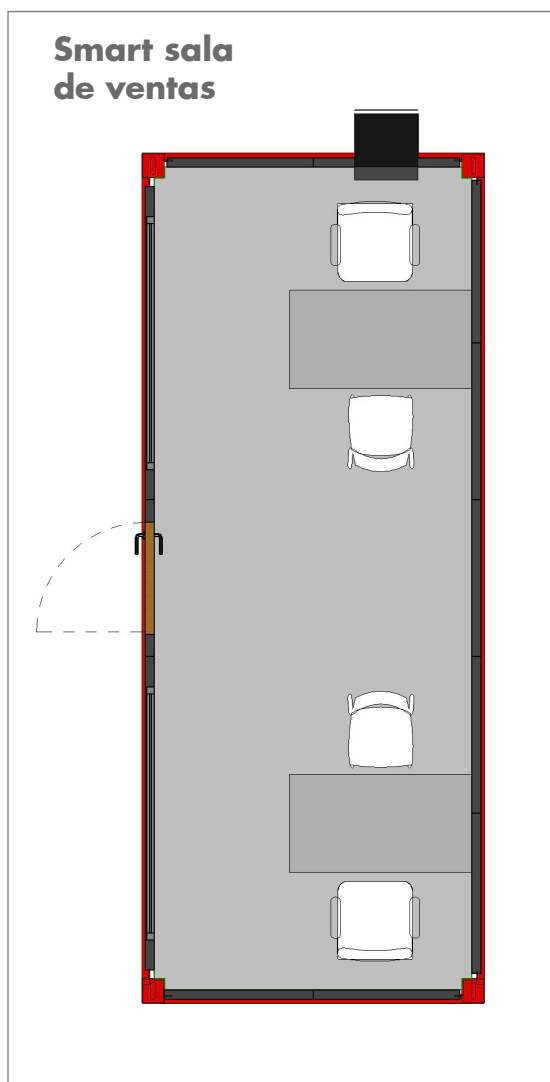

Smart sala de ventas WC OFICINA PARA VENTAS

El **SMART SALA DE VENTAS WC**, es un módulo diseñado para showroom y cuenta en su interior con un medio baño, inodoro y lavatorio.

Ideal para montar con otros módulos.

Medidas

Largo	6,00 m
Ancho	2,50 m
Altura exterior	2,79 m
Superficie	15 m ²



Smart sala de ventas WC

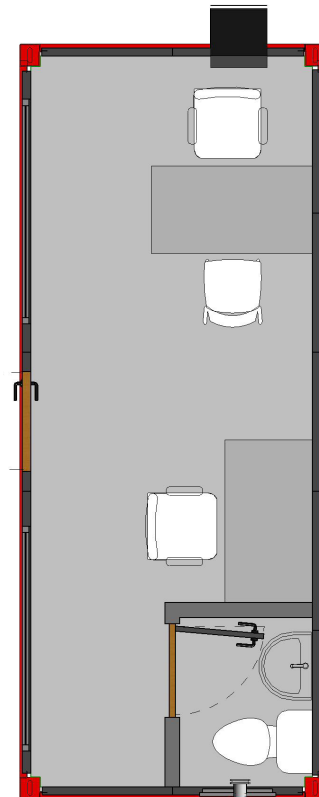

Bodegas

METÁLICAS PARA ALMACENAJE Y OTROS USOS

Ver tour
virtual



Bodegas metálicas completamente selladas. Ideales para usarlas como almacenaje o depósito. Perfectas para almacenar todo tipo de materiales y lo que necesites.



Bodega 20''

Medidas

Largo	6,00 m
Ancho	2,50 m
Altura exterior	2,80 m
Superficie	15 m ²
Altura int.	2,38 m

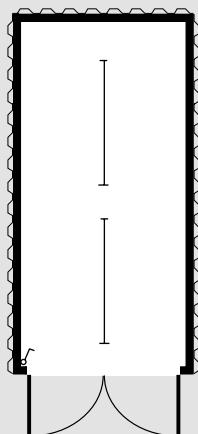

Bodega 40''

Medidas

Largo	12,00 m
Ancho	2,50 m
Altura ext.	2,50 m
Altura int.	2,38 m

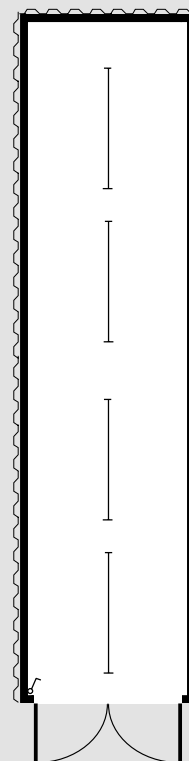

Tents Solutions

Nuestras soluciones Tents Son estructuras fabricadas mediante sistema automatizado CNC conformada por pilares y vigas de duraluminio 100% mecano con recubrimiento compuesto por membrana PVC confeccionados mediante sellado de alta frecuencia garantizando la impermeabilidad.

Nuestro servicio es integral por lo que abarcamos desde el montaje hasta el equipamiento como la instalación de piso modular, racks, iluminación, aire acondicionado, entre otros.

Ten tu espacio modular de hasta 1000m2 en tan solo días.

Características:

- No requiere de pilares intermedios.
- Bajos costos de implementación
- Rápida y segura instalación
- No requiere de fundaciones para su montaje.
- Alta resistencia a la corrosión.



Ventajas:

- Bodegas alquilables
- Diseños a medida
- 100% mecano con capacidad de ampliarse reubicarse y reutilizarse.
- Rápido montaje
- Bajos costos de implementación
- Equipables con racks, portones, puertas, iluminación, entre otros.



Dimensiones disponibles

Anchos: 20 y 30m
Altura Pilar de Hombro: 6m
Altura de Cumbre: 9,2m y 10,8m respectivamente.
Modulación: marcos cada 5m
Longitud: Ilimitada



Carpa Tipo Iglú

Ver tour virtual



CARPA DE LONA PARA ALOJAMIENTO DE PERSONAL Y OTROS USOS

Las carpas están compuestas por un aislamiento térmico en su interior y una cobertura de lona en su exterior. Ideales para el

alojamiento del personal, para ser usadas de comedor de oficinas o para diversas funcionalidades.

Carpa Tipo Sierra

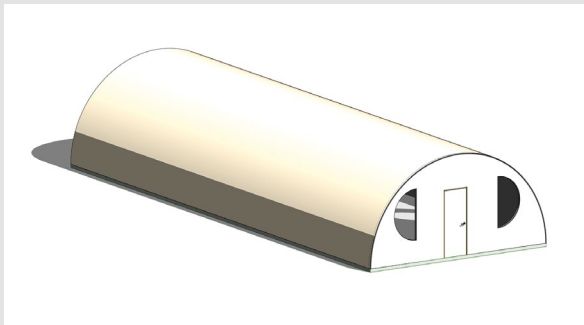

Carpa cerrada en los extremos, con dos ventanas en la parte frontal, tipo media luna, con malla anti insectos. Presenta doble acceso.

Medidas

Largo	16,00 m
Ancho	6,10 m
Altura exterior	3,30 m
Altura interior	3,25 m

Carpa Tipo Tropical

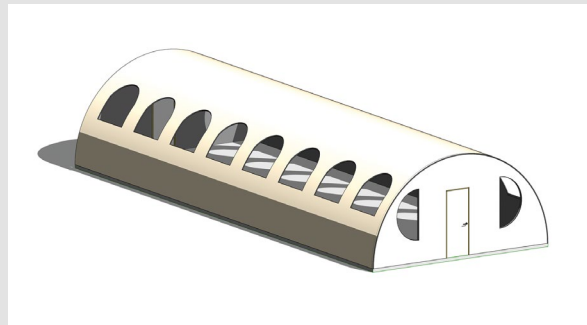

Carpa con 8 ventanas en cada costado y dos ventanas en la parte frontal. Las ventanas son tipo media luna, con malla anti insectos. Presenta doble acceso.

Medidas

Largo	16,00 m
Ancho	6,10 m
Altura exterior	3,30 m
Altura interior	3,25 m



Mobiliario de Oficina

Unidades básicas

Una opción cómoda, rápida y conveniente para nuestros clientes es la de recibir sus módulos con mobiliario integrado, económico y funcional, para poder utilizarlos como oficina desde el mismo

momento en que los reciben. Esta solución, en diferentes combinaciones, se basa en las siguientes unidades:

Silla Eco

Asiento y respaldar fijos en color negro en polipropileno. Estructura fabricada en tubo elíptico electrosoldado.



Silla Top

Respaldar de malla de nylon y marco de PVC. Asiento acolchado tapizado en tela malla negra. Apoyo lumbar regulable en altura. Base de 05 puntas cromadas con ruedas.



Cajonera móvil de melamina

Color blanco. 42 x 50 x 67 cm.



Pizarra mural

Blanca 80 x 120 cm
Corcho 80 x 100 cm.
Ambas marco de aluminio.

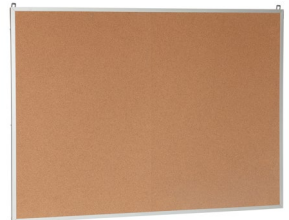

Mesa Eco

Tablero en melamine de 244 x 76 cm.
Base metálica plegable.



Mesa Top

Tablero de melamine 130 x 70 cm.
Base metálica pintada en color aluminio mate.



Lockers

Estructura fabricada en plancha laf de 0.6 mm de espesor.
2 cuerpos, 4 puertas.



Combos para módulos Rental



Combo Oficina Top Doble

Con nuestros combos de equipamiento ofrecemos soluciones llave en mano 100% terminadas a un precio más conveniente.

Mejora tus soluciones modulares y complementálas con el mobiliario pensado especialmente para cada uno de tus espacios.

Combo Oficina Top Perimetral

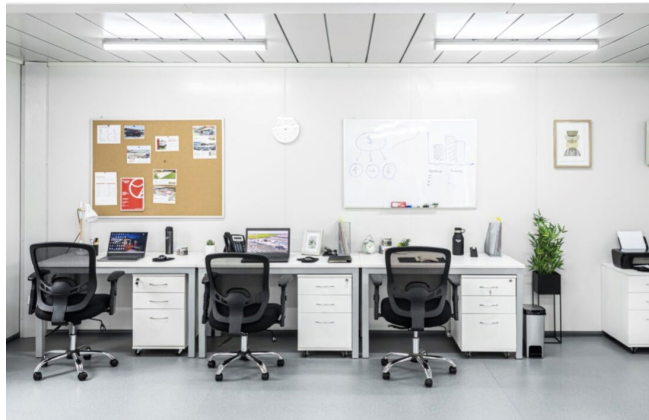

Combo Oficina Eco Perimetral

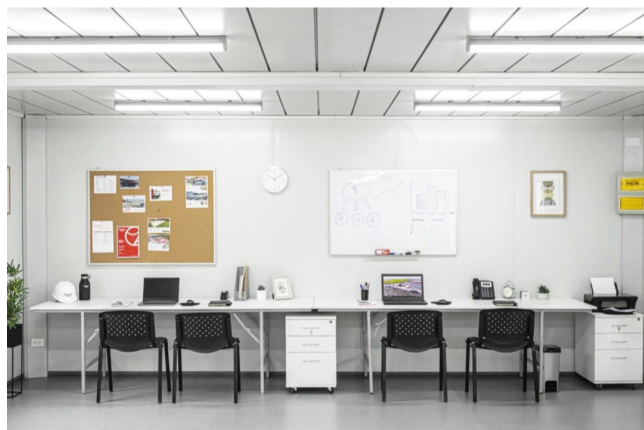

Sala de Reuniones Top

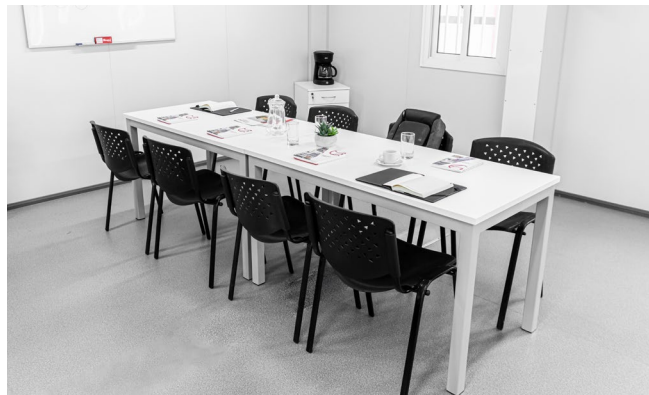

Sala de Reuniones Eco

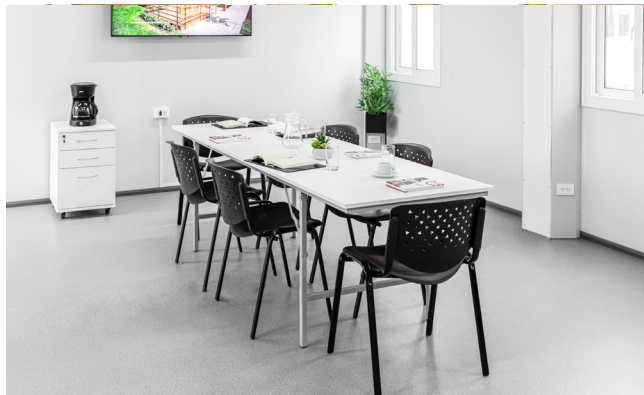

Área Educación

Tecno Fast soluciona todas las necesidades de infraestructura que los establecimientos educacionales requieren, para entregar el mejor ambiente de estudio y trabajo a los alumnos.

En pocos días puedes contar con salas de clases acondicionadas, baños, camarines, casino y oficinas por el tiempo que sea necesario.

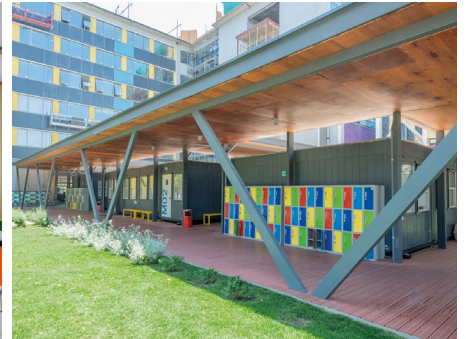

Área Salud

En Tecnofast tenemos experiencia diseñando, contruyendo e instalando hospitales de diferentes dimensiones, para uso temporal o definitivo. Por ello podemos resolver bien los especiales requerimientos y espacios que este tipo de recinto requiere, como su climatización, alto tráfico y salas especializadas (oficinas, atención a público, consultas, laboratorios, kinesiterapia, etc.).

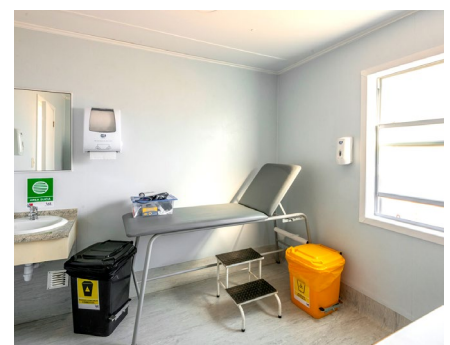

Campamentos temporales o definitivos

Edificios modulares de distintas capacidades y características, fácil y rápidamente transportables y armables en cualquier terreno, una solución probada y económica para campamentos definitivos o temporales en minería u otras áreas industriales.

Con dormitorios de alta calidad, agradable espacio y luminosidad, con baños equipados y la opción de espacios comunes como comedor o sala de recreación, representan un alta estándar en comodidad y seguridad para obreros, contrastistas o supervisores.

Existen diversas opciones de edificios, según número de personas que deben albergar y opciones de servicios requeridos.

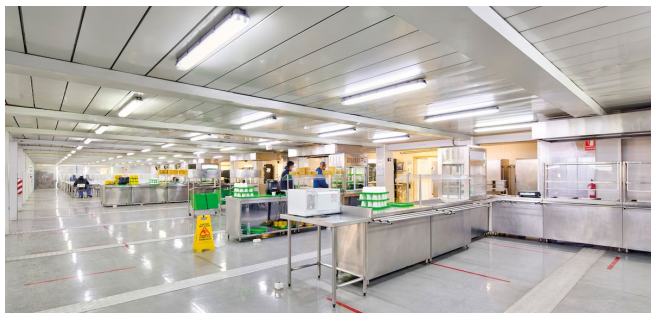

Experiencia al Cliente

Estamos a tu servicio....

En Tecno Fast nos comprometemos con cada uno de nuestros clientes, brindándoles un apoyo cercano creando una sinergia que permita sacar adelante todos sus proyectos.

El trabajo en equipo, cumple de forma precisa y ética con todos nuestros compro-

misos, valorando el respeto y honestidad ante todo..

Para mantenernos en contacto y poder responder de manera rápida todos tus pedidos, consultas o reclamos hemos dispuesto los siguientes canales:

Mail:

postventa@tecnofast.com.pe

Central soporte a clientes:

(51) 622 2800 Anexo 206

Whatsapp:

991 669 165



**Cultura
de Servicio**

- T** Todo por nuestros clientes
- O** Orgullo por nuestro trabajo
- P** Permanente mejora continua
- 1** Primeros en Innovación y Servicio

TENEMOS UNA AMPLIA GAMA DE SOLUCIONES MODULARES PARA TODOS SUS PROYECTOS

Contamos con disponibilidad inmediata de módulos para apoyar y solucionar los requerimientos en infraestructura de su empresa.



Oficinas
Campamentos
definitivos o temporales



Baños
Duchas
Caseta de vigilancia



Salas de Clases
Galpones
Bodegas

Mobiliario
Tecno Fast

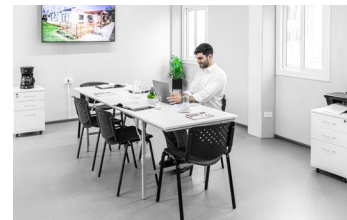
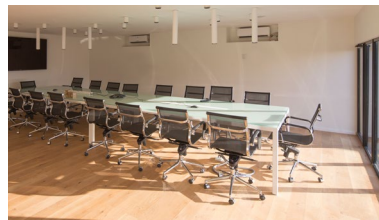

@tecnofast



www.tecnofast.com.pe
atencionclientes@tecnofast.com.pe



991 669 165

CASA CENTRAL

Lote 6, Unidad Catastral
Nº 11018 Lurin
Lima, Perú
Fono (51) 622 - 2800

AREQUIPA

Vía Evitamiento S/N
Cerro Colorado
Arequipa, Perú
Fono (51) 622 - 2800

CHICLAYO

Carretera Chiclayo
Pimentel Km 9, Chiclayo
Lambayeque, Perú
Fono (51) 074 457 965